

Manuel d'information pour l'utilisateur

Chaudières à condensation NFB

Modèle | NFB-175
| NFB-200



Conservez ce guide à proximité de la chaudière pour pouvoir le consulter chaque fois qu'un entretien ou une réparation est nécessaire.



AVERTISSEMENT

Si ces instructions ne sont pas suivies à la lettre, un incendie ou une explosion pourrait se produire, ce qui entraînerait des dommages matériels, des blessures ou la mort.

Ne stockez pas et n'utilisez pas d'essence ou d'autres liquides et vapeurs inflammables aux alentours de l'appareil ou de tout autre dispositif.

CE QUE VOUS DEVEZ FAIRE SI VOUS SENTEZ UNE ODEUR DE GAZ

- Ne tentez pas d'allumer un appareil.
- Ne touchez à aucun commutateur électrique, n'utilisez aucun téléphone à l'intérieur de votre bâtiment.
- Appelez immédiatement votre fournisseur de gaz avec le téléphone d'un voisin. Suivez les instructions de votre fournisseur de gaz.
- Si vous ne parvenez pas à joindre votre fournisseur de gaz, appelez les pompiers.

Les travaux d'installation et de réparation peuvent être effectués uniquement par un installateur qualifié, une entreprise effectuant l'entretien ou le fournisseur de gaz.

Table des matières

1. Consignes de sécurité	3
2. À propos de la chaudière	6
2.1 Description de la chaudière	6
2.2 Composants de la chaudière	6
2.3 Le panneau avant	7
3. Fonctionnement de la chaudière	9
3.1 Allumage ou arrêt de la chaudière	9
3.2 Réglage de la température	9
3.3 Accès aux éléments de base du menu	10
3.4 Réinitialisation de la chaudière	11
4. Entretien de la chaudière	12
4.1 Nettoyage de la chaudière	12
4.2 Vidage de la chaudière	12
4.3 Nettoyage du filtre d'arrivée d'air	13
4.4 Protection de la chaudière contre le gel	15
4.5 Programme d'entretien	15
5. Dépannage	20
5.1 Résoudre les problèmes fondamentaux	20
5.2 Comprendre les codes d'erreur	21

1. Consignes de sécurité

Les symboles de sécurité suivants sont utilisés dans ce guide. Lisez et suivez scrupuleusement toutes les consignes de sécurité présentées dans ce guide pour éviter toute condition d'utilisation dangereuse, un incendie, une explosion, des dommages matériels, des blessures ou la mort. Conservez ce manuel afin de pouvoir vous y référer ultérieurement.



DANGER

Indique une situation de danger imminent qui, si elle n'est pas évitée, pourrait entraîner de graves blessures ou la mort.



AVERTISSEMENT

Indique une situation potentiellement dangereuse qui, si elle n'est pas évitée, pourrait entraîner des blessures ou la mort.



ATTENTION

Indique une situation potentiellement dangereuse qui, si elle n'est pas évitée, pourrait entraîner des dommages matériels.



AVERTISSEMENT

Si ces instructions ne sont pas suivies à la lettre, un incendie ou une explosion pourrait se produire, ce qui entraînerait des dommages matériels, des blessures ou la mort.



- A. Cet appareil n'a pas de pilote. Il est équipé d'un dispositif d'allumage automatique du brûleur. N'essayez pas d'allumer le brûleur vous même.
- B. AVANT TOUTE OPÉRATION, vérifiez que ne sentez pas de gaz partout autour de l'appareil. Veillez à bien sentir près du sol, car certains gaz sont plus lourds que l'air et se déposent sur le sol.

CE QUE VOUS DEVEZ FAIRE SI VOUS SENTEZ UNE ODEUR DE GAZ

- Ne tentez pas d'allumer un appareil.
 - Ne touchez à aucun commutateur électrique, n'utilisez aucun téléphone à l'intérieur de votre bâtiment.
 - Appelez immédiatement votre fournisseur de gaz avec le téléphone d'un voisin. Suivez les instructions de votre fournisseur de gaz.
 - Si vous ne parvenez pas à joindre votre fournisseur de gaz, appelez les pompiers.
 - Ne retournez pas chez vous avant d'y avoir été autorisé par votre fournisseur de gaz ou les pompiers.
- C. N'utilisez pas cet appareil s'il a été plongé, même partiellement, dans l'eau. Faites immédiatement appel à un technicien qualifié pour qu'il vérifie l'appareil et remplace toute pièce du système de contrôle du gaz ou autre qui aurait été plongée sous l'eau.



AVERTISSEMENT

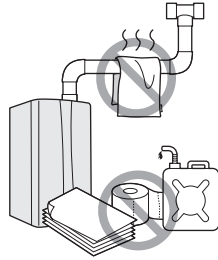

- **Si la chaudière est endommagée, coupez l'alimentation en gaz.**
Demandez à votre installateur ou au plombier de vous montrer où se trouve la vanne d'arrêt du gaz et comment la fermer. Si la chaudière est endommagée à la suite d'une surchauffe, d'un incendie, d'une inondation, ou pour toute autre raison, fermez la vanne d'arrêt manuelle et ne réutilisez pas la chaudière tant qu'elle n'a pas été inspectée par un technicien agréé.
- **N'entreposez et n'utilisez ni essence ni aucun autre liquide inflammable à proximité de la chaudière,**
sous peine de provoquer un incendie ou une explosion.
- **Ne placez pas de matières combustibles, telles que des journaux ou des vêtements, à proximité de la chaudière ou du système de ventilation,**
sous peine de provoquer un incendie.
- **Ne mettez et n'utilisez pas de fixatif pour cheveux, de la peinture à pulvériser ou tout autre gaz comprimé à proximité de la chaudière ou du système de ventilation, y compris la sortie de ventilation,**
sous peine de provoquer un incendie ou une explosion.
- **Ne faites pas fonctionner la chaudière lorsque le couvercle avant est ouvert.**
Vous risqueriez de provoquer un incendie ou une intoxication au monoxyde de carbone (CO), ce qui pourrait à son tour entraîner des dommages matériels, des blessures ou la mort.
- **Ne faites pas fonctionner la chaudière sans ventilation adéquate.**
Vous risqueriez de provoquer un incendie ou une intoxication au monoxyde de carbone (CO), ce qui pourrait à son tour entraîner des dommages matériels, des blessures ou la mort. Inspectez la sortie de ventilation et l'arrivée d'air tous les ans pour vous assurer du bon fonctionnement de la chaudière. Éteignez la chaudière et cessez de l'utiliser si les tuyaux de ventilation, les coudes de ventilation ou les tuyaux d'admission sont endommagés d'une quelconque façon, s'il y a une séparation au niveau d'un de leurs joints ou s'ils montrent des signes de corrosion, de rouille ou de fusion.
- **Ne touchez pas au cordon d'alimentation ou aux composants internes de la chaudière si vos mains sont mouillées,**
cela pourrait provoquer une décharge électrique.
- **Ne procédez à aucun raccordement électrique avant de couper l'alimentation électrique sur le panneau du branchement du client.**
Autrement, vous risqueriez de vous blesser gravement, voire de vous tuer.

Les lois de la Californie exigent que l'avertissement suivant soit fourni (Prop 65) :



AVERTISSEMENT

Ce produit peut occasionner l'exposition à des produits chimiques, y compris le plomb, des composés du plomb et du disulfure de carbone, qui sont reconnus par l'État de la Californie comme étant cancérigènes et pouvant occasionner des déformations congénitales et autres problèmes liés à la reproduction. Pour plus d'information, consultez le site www.P65Warnings.ca.gov.



ATTENTION

- **Ne tentez pas de réparer ou de remplacer les pièces de la chaudière, à moins que cela ne soit recommandé de façon spécifique dans ce manuel.**

Pour tous les autres travaux d'entretien, communiquez avec un technicien ou un professionnel agréé. Des réglages, modifications ou travaux d'entretien inadaptés risquent d'être à l'origine de dommages, de blessures corporelles, voire de la mort, et annuleront votre garantie.

- **N'utilisez pas la chaudière si vous avez le moindre doute quant à son bon fonctionnement.**

Autrement, vous risqueriez de l'endommager ou de vous blesser.

- **Ne laissez pas les enfants utiliser la chaudière ou y accéder.**

Autrement, vous risqueriez de l'endommager ou de vous blesser.

- **N'allumez pas la chaudière sauf si l'eau et le gaz sont entièrement ouverts.**

Vous risqueriez d'endommager la chaudière.

- **N'utilisez pas la chaudière à d'autres fins que celles pour lesquelles elle a été prévue, comme cela est indiqué dans ce guide.**

- **Ne retirez pas le couvercle tant que l'alimentation de la chaudière n'est pas coupée ou débranchée.**

Dans le cas contraire, vous risqueriez de subir une décharge électrique.

- **Lors de l'entretien des contrôles, étiquetez tous les câbles avant de les débrancher.**

Dans le cas contraire, des erreurs de câblage pourraient survenir, ce qui pourrait entraîner un fonctionnement incorrect ou dangereux de la chaudière combinaison.

- **N'utilisez pas de pièces ou d'accessoires de rechange non approuvés.**

Vous risqueriez de créer des conditions de fonctionnement incorrectes ou dangereuses, ce qui entraînera l'annulation de la garantie du fabricant.

- **Ne placez rien sur les sorties de ventilation ou autour de celles-ci, par exemple une corde à linge, qui pourrait limiter la circulation de l'air à l'intérieur ou à l'extérieur de la chaudière.**

- **Cette chaudière a été approuvée pour une utilisation aux États-Unis et au Canada uniquement.**

L'utilisation de la chaudière dans un autre pays entraînera l'annulation de la garantie du fabricant.

- **En cas de surchauffe ou si l'alimentation en gaz ne se ferme pas de façon appropriée, fermez la soupape à gaz manuelle de l'appareil.**

2. À propos de la chaudière

2.1 Description de la chaudière

La chaudière NFB de Navien est offerte en 2 modèles, soit : NFB-175 et NFB-200.

Les principales caractéristiques sont les suivantes :

- Coupure d'alimentation : lors du rétablissement de l'alimentation électrique après une coupure de courant, la chaudière redémarre automatiquement et reprend son fonctionnement normal. Une réinitialisation manuelle n'est pas nécessaire.
- Protection contre le gel : un capteur dans la chaudière détecte automatiquement la température et active, au besoin, un cycle de réchauffage de sécurité pour empêcher les composants internes d'être endommagés par le gel.
- Protection contre les courts-circuits : tout court-circuit dans le circuit électrique de la chaudière déclenchera les fusibles en verre internes et coupera automatiquement l'alimentation en gaz.
- Protection contre la foudre : chaque chaudière comporte spécifiquement deux mises à la terre, une dans la chaudière et une autre, à l'extérieur de celle-ci, afin de la protéger contre la foudre.
- Protection contre le monoxyde de carbone : la chaudière est conçue pour conserver un ratio air/gaz et un taux de combustion sécuritaires. Cette fonction est constamment surveillée par le module de contrôle du ratio d'air de la chaudière.
- Détection automatique du ventilateur : la rotation du ventilateur est automatiquement détectée et contrôlée. Une panne de ventilateur entraîne l'arrêt de la chaudière.
- Prévention contre l'ébullition : en cas de températures excessives, la chaudière s'arrête automatiquement.

2.2 Composants de la chaudière

2.2.1 Vue avant

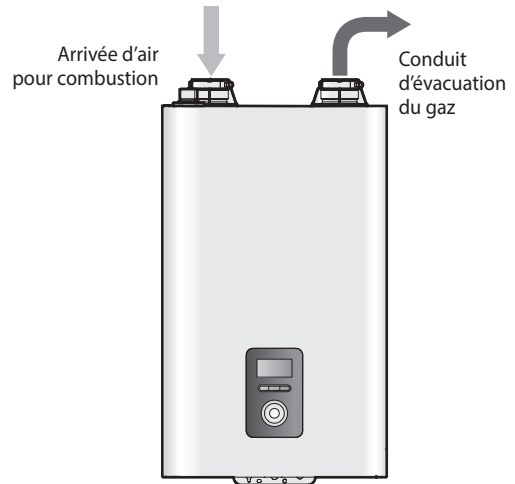

2.2.2 Vue du dessous

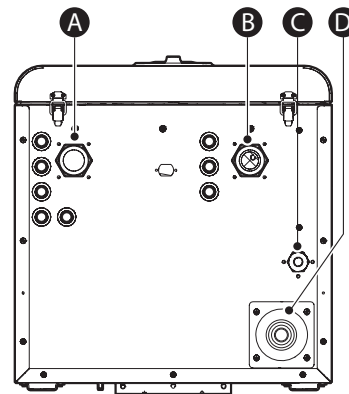

#	Description
A	Alimentation du chauffage
B	Retour du chauffage
C	Raccord de gaz
D	Sortie des condensats









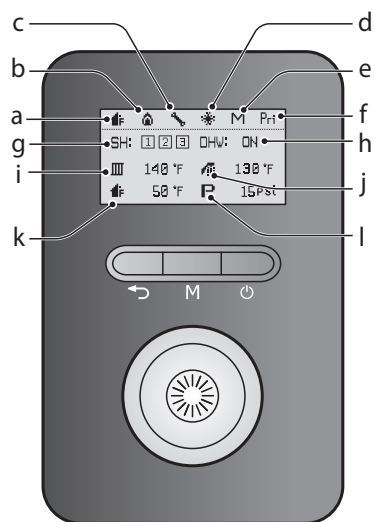



2.3 Le panneau avant

Le panneau avant vous permet de régler la température et de consulter l'état de fonctionnement ou les codes d'erreur. Retirez le film protecteur du panneau avant de l'utiliser.

2.3.1 Icônes et affichage numérique

Les icônes et l'affichage numérique du panneau avant fournissent de l'information importante, nécessaire au fonctionnement de la chaudière. Pour en connaître les caractéristiques techniques détaillées, reportez-vous au tableau ci-dessous.





a		Réinitialisation extérieure S'affiche quand la fonction de réinitialisation extérieure est activée.	b		Combustion S'affiche quand le brûleur est allumé.
c		Panne système S'affiche quand un problème du système est détecté.	d		Anti-gel S'affiche quand la chaudière fonctionne en mode anti-gel.
e		Mode cascade/principal Clignote pendant la configuration d'un système en cascade. S'affiche sans clignoter si la chaudière est réglée en tant qu'appareil principal dans un système en cascade.	f		Priorité ECS S'affiche quand la fonction de priorité de l'eau chaude sanitaire est activée.
g		Demande de chauffage des locaux Indique la demande de chauffage des locaux provenant des thermostats 1, 2 et 3.	h		Demande ECS Indique qu'il existe une demande en eau chaude sanitaire.
i		Température réglée CL Affiche la température réglée pour le chauffage des locaux.	j		Température réglée ECS Affiche la température réglée pour l'eau chaude sanitaire.
k		Température extérieure Affiche la température extérieure.	l		Pression du système Affiche la pression d'eau interne du système de chaudière.

2.3.2 Boutons et cadran de commande

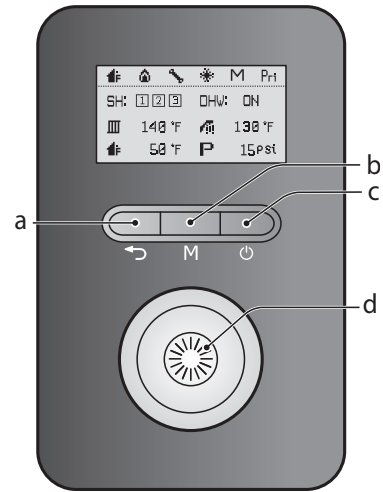
Le panneau avant comprend des boutons et un cadran de commande qui permettent d'allumer ou d'éteindre la chaudière, d'en vérifier l'état de fonctionnement et de régler les valeurs requises pour le fonctionnement de la chaudière, telles que la température du chauffage des locaux et de l'alimentation en eau chaude sanitaire. Pour en connaître les caractéristiques techniques détaillées, reportez-vous au tableau ci-dessous.

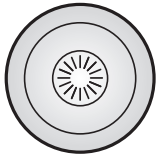

a 	Bouton Retour Permet de revenir au menu ou à l'écran précédent.	b 	Bouton Mode Permet d'accéder au menu principal de la chaudière.
c 	Bouton marche/arrêt Permet d'allumer ou d'éteindre la chaudière.	d 	Cadran de commande Faites tourner le cadran de commande pour passer d'un élément à l'autre dans le menu et pour augmenter ou réduire les valeurs de réglage. Appuyez sur le cadran de commande pour sélectionner un élément ou confirmer une modification.

3. Fonctionnement de la chaudière

3.1 Allumage ou arrêt de la chaudière

Pour allumer ou éteindre la chaudière, appuyez sur le bouton marche/arrêt.

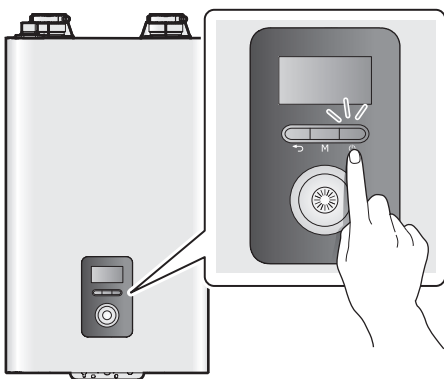

Lorsque la chaudière est allumée, elle passe automatiquement en mode d'opération normal et les conditions de fonctionnement de la chaudière s'affichent à l'écran.

Remarque Les icônes d'état de la chaudière restent affichées lorsque la chaudière est éteinte.

3.2 Réglage de la température

3.2.1 Réglage de la température de chauffage des locaux

Pour régler la température de chauffage :

1. En mode de fonctionnement normal, faites tourner le cadran de commande (🌀). La température de chauffage des locaux (III) est mise en évidence à l'écran.

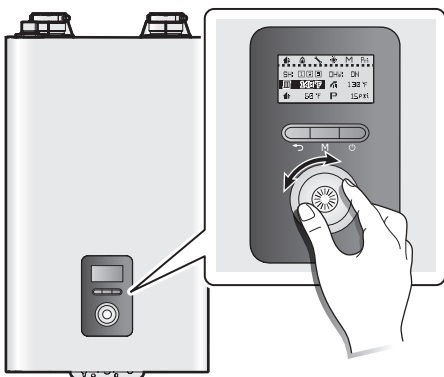

2. Appuyez sur le cadran de commande (🌀) pour sélectionner la température de chauffage des locaux. Le section mise en évidence clignote.

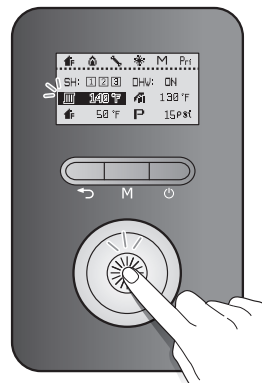

3. Faites tourner le cadran de commande (🌀) vers la droite ou la gauche pour augmenter ou réduire la température.
4. Appuyez sur le cadran de commande (🌀) pour confirmer la température.
5. Appuyez sur le bouton Retour (↶) pour revenir au mode de fonctionnement normal ou faites tourner le cadran de commande (🌀) pour régler d'autres paramètres de fonctionnement.

Vous pouvez effectuer le réglage de la température lorsque la section mise en évidence clignote. Lorsque l'affichage cesse de clignoter, le réglage de température actuel est enregistré.

- Remarque**
- Le réglage de la température de chauffage des locaux ne peut pas être effectué pendant l'utilisation de la fonction de contrôle de réinitialisation extérieure.
 - Le réglage de la température de chauffage des locaux ne peut pas être effectué si la chaudière fonctionne en tant qu'appareil secondaire dans un système en cascade. La température réglée à partir de l'appareil principal s'affiche à l'écran.
 - En cas de mauvais fonctionnement du contrôle de réinitialisation extérieure, cette température sera la température à laquelle fonctionnera la chaudière.
 - Prenez note de la température de chauffage d'origine, au cas où vous souhaiteriez rétablir les valeurs par défaut.
 - La plage de température de l'eau d'alimentation du chauffage des locaux par défaut va de 40 °C (104 °F, MIN absolu) à 82 °C (180 °F, MAX absolu).
 - La plage de température de l'eau de retour du chauffage des locaux par défaut va de 30 °C (86 °F, MIN absolu) à 65 °C (149 °F, MAX absolu).
 - Vous pouvez régler les plages de température dans le menu de réglage des paramètres.
 - En cas de coupure de courant, la chaudière conserve vos réglages.

3.2.2 Réglage de la température d'alimentation indirecte en eau chaude sanitaire

Pour régler la température de l'eau :

1. En mode de fonctionnement normal, faites tourner le cadran de commande (🌀). La température de chauffage des locaux (🏠) est mise en évidence à l'écran.

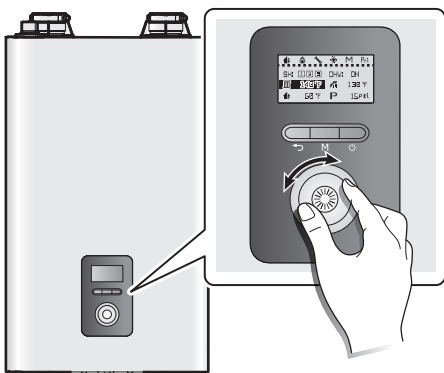

2. Faites tourner le cadran de commande (🌀) vers la droite pour sélectionner la température de l'eau chaude sanitaire.



3. Appuyez sur le cadran de commande (🌀) pour sélectionner la température de l'eau chaude sanitaire indirecte (🏠). Le section mise en évidence clignote.

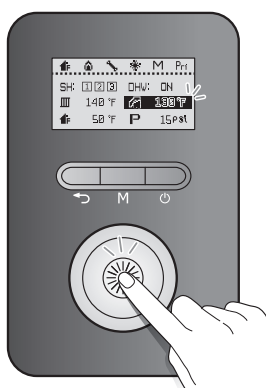

4. Faites tourner le cadran de commande (🌀) vers la droite ou la gauche pour augmenter ou réduire la température.
5. Appuyez sur le cadran de commande (🌀) pour confirmer la température.

6. Appuyez sur le bouton Retour (↩) pour revenir au mode de fonctionnement normal ou faites tourner le cadran de commande pour régler d'autres paramètres de fonctionnement.

Le réglage de la température s'effectue lorsque l'affichage clignote. Lorsque l'affichage cesse de clignoter, le réglage de la température actuel est enregistré.

- Remarque**
- Prenez note de la température de l'eau chaude sanitaire indirecte d'origine, au cas où vous souhaiteriez rétablir les valeurs par défaut.
 - La plage de température de l'eau chaude sanitaire par défaut va de 40 °C (104 °F, MIN absolu) à 82 °C (180 °F, MAX absolu).
 - Vous pouvez régler les plages de température dans le menu de réglage des paramètres.
 - En cas de coupure de courant, la chaudière conserve vos réglages.

3.3 Accès aux éléments de base du menu

À partir de l'écran de sélection du menu, vous pouvez afficher les conditions de fonctionnement de la chaudière, configurer les températures du chauffage des locaux et de l'eau chaude sanitaire, ainsi que consulter l'historique des erreurs. Appuyez sur le bouton Menu (M) pour ouvrir l'écran de menu principal.

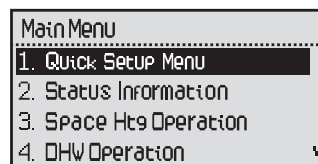

Pour consulter de l'information à propos de la chaudière, appuyez sur le bouton Menu (M), puis sélectionnez « 2. Information d'état ».

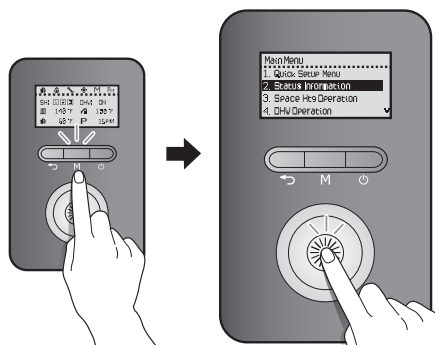

Faites tourner le cadran de commande (🌀) pour passer d'un élément d'information à l'autre. Appuyez sur le cadran de commande (🌀) pour sélectionner un élément et afficher l'information.

Appuyez sur le bouton Retour (↩) pour quitter le mode d'affichage de l'information.

Modèle	Description
1. État de fonctionnement	État de fonctionnement actuel
2. Capacité thermique	Capacité thermique (%)
3. Température réglée CL	Température réglée pour le chauffage des locaux (°C)
4. Température réglée ECS	Température réglée pour l'alimentation indirecte en eau chaude sanitaire (°C)
5. Température réglée alimentation	Température de l'alimentation de chauffage (°C)
6. Température retour	Température de retour de la chaudière (°C)
7. Température alim. système	Température de l'alimentation du système (°C)
8. Température retour système	Température de retour du système (°C)
9. Température extérieure	Température extérieure (°C)
10. Débit de la chaudière (approx.)	Débit (gallons par minute)
11. Température ECS	Température d'alimentation indirecte en eau chaude sanitaire (°C)
12. Température du capteur du réservoir	Température du réservoir indirect d'eau chaude sanitaire (°C)
13. Pression d'eau	Pression de l'eau (lb/po ²)
14. Valeur flamme	Valeur AD du détecteur de flamme <ul style="list-style-type: none"> Flamme activée : valeurs AD de 8 bits égales ou inférieures à 70 Flamme désactivée : valeurs AD de 8 bits égales ou supérieures à 175
15. Tr/min cible ventilateur	Vitesse réglée pour le ventilateur (tr/min)
16. Tr/min actuel ventilateur	Vitesse actuelle du ventilateur (tr/min)
17. APS cible ventilateur	Tension APS réglée (V)
18. APS actuel ventilateur	Tension APS actuelle (V)
19. Température évacuation	Température des gaz d'évacuation (°C)
20. Réinitialisation extérieure	État de la réinitialisation extérieure (activée/désactivée)

Modèle	Description
21. Courbe de réinitialisation extérieure	Type de charge de la courbe de réinitialisation extérieure (s'affiche quand l'option de réinitialisation extérieure, « 20. Réinitialisation extérieure » est activée) 1 : Plinthe du tuyau à ailettes 2 : Ventilateur-convecteur 3 : Plinthe en fonte 4 : Radiant à faible masse 5 : Radiant à masse élevée 6 : Radiateur 7 : Personnalisé (configuré par l'installateur)
22. Intervalle d'accélération	Intervalle d'accélération réglé (min)
23. Modèle	Type de modèle
24. Gaz	Type de combustible (GN/GPL)
25. Version micrologiciel principal	Version du micrologiciel principal
26. Version micrologiciel panneau	Version du micrologiciel du panneau de commande

3.4 Réinitialisation de la chaudière

Si un message d'erreur apparaît, vous pouvez réinitialiser la chaudière pour tenter de résoudre le problème. Appuyez sur le bouton Retour (↶) du panneau avant pour réinitialiser la chaudière.

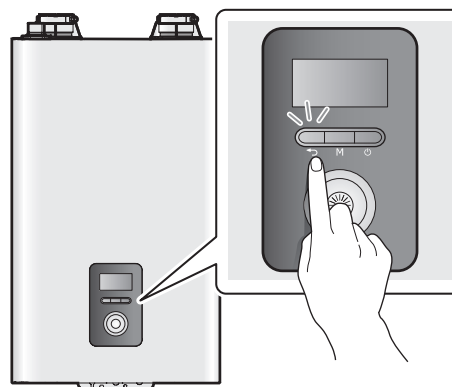

Si la réinitialisation de la chaudière ne résout pas le problème, reportez-vous au chapitre Dépannage du présent manuel ou communiquez avec le Soutien technique au 1-800-519-8794.

4. Entretien de la chaudière

4.1 Nettoyage de la chaudière

! ATTENTION

Assurez-vous que la chaudière est éteinte et que l'alimentation électrique est coupée avant de procéder au nettoyage. La chaudière peut rester chaude durant les quelques minutes suivant son extinction. Pour éviter de vous brûler, laissez refroidir la chaudière avant de la nettoyer.

Pour nettoyer la chaudière, essuyez la surface extérieure avec un chiffon humide. Utilisez un produit nettoyant non acide et non abrasif afin d'éliminer toutes les tâches sur sa surface. Le panneau avant est résistant à l'humidité, mais il n'est pas étanche. Faites en sorte qu'il reste aussi sec que possible.

4.2 Vidage de la chaudière

Vous devez vidanger la chaudière avant d'effectuer des travaux d'entretien, par exemple afin d'empêcher la chaudière de geler en cas de non-utilisation pendant une période prolongée.

Pour plus de détails sur l'emplacement des pièces, reportez-vous à « 2.2 Composants de la chaudière » à la page 6.

Pour vidanger la chaudière :

1. Placez un seau sous la chaudière pour récupérer l'eau résiduelle contenue à l'intérieur de celle-ci.
2. Appuyez sur le bouton marche/arrêt sur le panneau avant pour éteindre la chaudière.

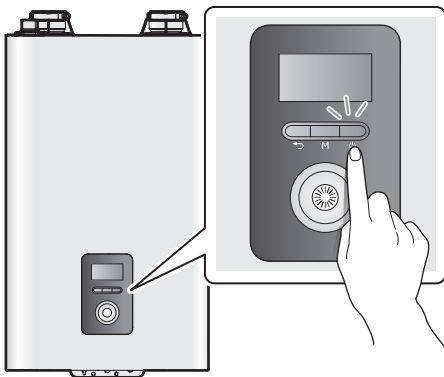

3. Fermez la soupape à gaz.

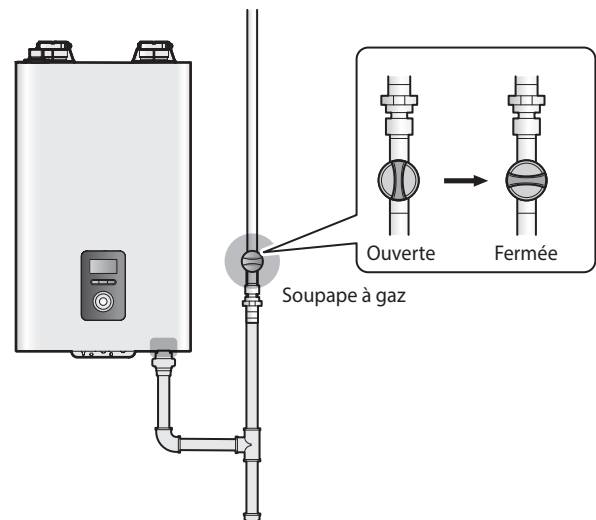

4. Fermez les vannes d'arrivée et de retour d'eau du système d'admission.

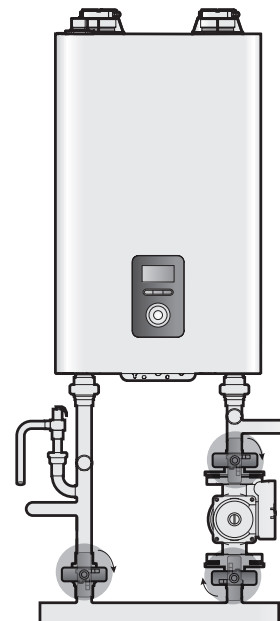

- Retirez le bouchon de vidange du système d'admission pour vidanger la chaudière.

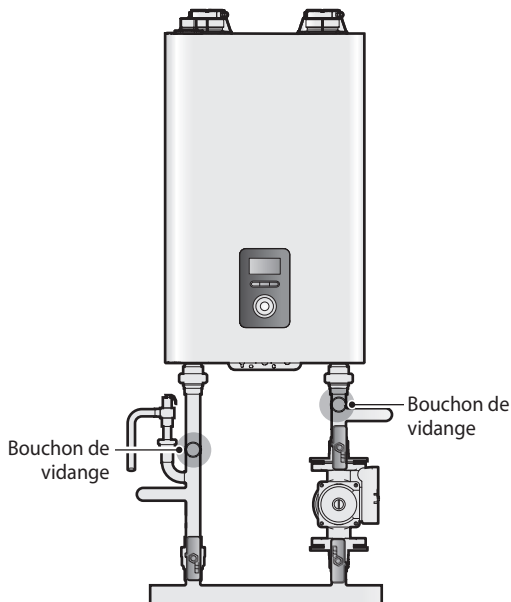

Remarque

- Placez un seau sous la chaudière pour récupérer l'eau se trouvant dans le système d'admission.
- Empêcher la pompe d'être mouillée.

4.3 Nettoyage du filtre d'arrivée d'air

Si le filtre d'arrivée d'air est bouché par de la poussière ou des fibres, la chaudière cesse de fonctionner et le message « Error Code 110 » (Code d'erreur 110) s'affiche sur l'afficheur du panneau avant. Pour entretenir correctement la chaudière, vous devez nettoyer le filtre d'arrivée d'air tous les 3 ou 4 mois.

Pour nettoyer le filtre d'arrivée d'air :

- Appuyez sur le bouton marche/arrêt sur le panneau avant pour éteindre la chaudière.

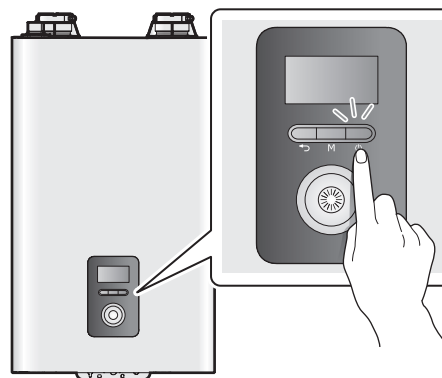

- Coupez l'alimentation électrique de la chaudière.
- Ouvrez les 4 crochets (2 dans le haut et 2 dans le bas) pour retirer le couvercle avant.

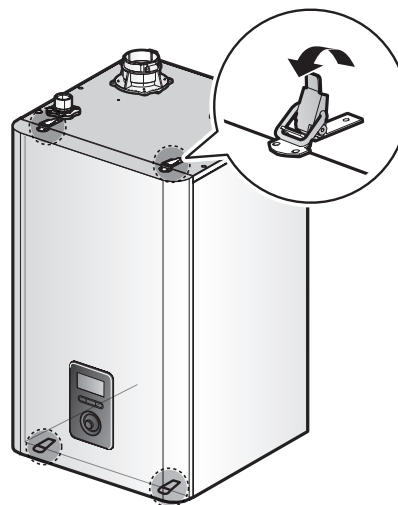

- Retirez la vis fixant le filtre d'arrivée d'air (le filtre se trouve sur la partie supérieure gauche de la chaudière).

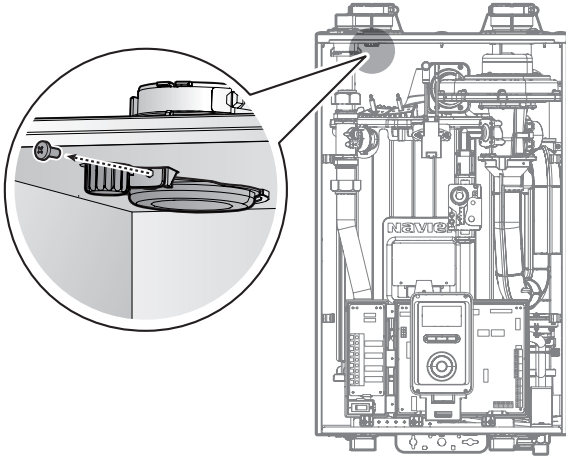

- Sortez le filtre de la chaudière.

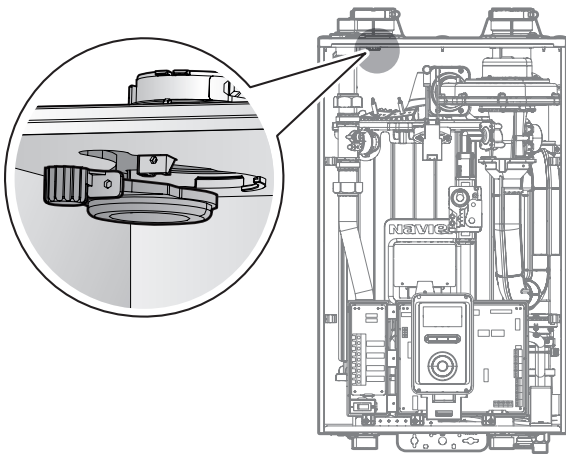

- Retirez le filtre de la partie en plastique. Dépoussiérez-le avant de le rincer avec de l'eau courante propre.



- Laissez sécher le filtre complètement.
- Remplacez le filtre dans la chaudière et fixez-le avec la vis.
- Remplacez le panneau avant.
- Rebranchez l'alimentation électrique de la chaudière.
- Appuyez sur le bouton marche/arrêt du panneau avant pour allumer la chaudière.

4.4 Protection de la chaudière contre le gel

! ATTENTION

Les dommages provoqués par le gel ne sont pas couverts par la garantie limitée Navien.

- Les dommages provoqués par le gel surviennent le plus souvent en raison d'un refoulement causé par une pression négative dans le bâtiment. Il ne s'agit pas d'un défaut de fabrication. Par conséquent, Navien ne garantit pas l'appareil contre les dommages dus au gel. Il incombe à l'installateur de s'assurer qu'il y a suffisamment d'air d'appoint pour éviter une telle situation et le propriétaire a la responsabilité de s'assurer qu'il y a une protection contre le gel.
- Pour éviter les problèmes liés au gel, nous vous recommandons vivement d'utiliser un système de ventilation à évacuation et admission d'air directes. Votre installateur doit s'assurer que le conduit d'évacuation et le tuyau d'arrivée d'air sont tous deux connectés directement des manchons situés sur le dessus de la chaudière à l'extérieur. Ce type de système de ventilation permet de réduire le mouvement de l'air à l'intérieur de la chaudière.
- Cette chaudière est dotée d'un mode de recyclage facultatif qui la protège contre le gel. Ce mode doit pouvoir empêcher la chaudière de geler, même si la conduite d'admission d'air n'est pas ventilée directement.
- Cette chaudière est conçue pour être installée uniquement à l'intérieur.

Pour vous assurer que la chaudière ne gèle pas, suivez ces consignes :

- **Ne débranchez pas le cordon d'alimentation**, sauf pour les travaux d'entretien de routine. La chaudière dispose d'une fonction de protection contre le gel qui requiert de l'électricité. Cette fonction de protection contre le gel fonctionne que le chauffe-eau soit allumé ou éteint, du moment que l'alimentation électrique reste branchée.
- **Ne fermez pas la soupape à gaz**, sauf pour les travaux d'entretien de routine, car cela risque de limiter la protection contre le gel supplémentaire.
- **Si la chaudière n'est pas utilisée pendant une période prolongée, vidangez-la.**
Si les alimentations en électricité ou en gaz doivent être déconnectées pendant une période prolongée, vidangez la chaudière. Des dommages dus au gel peuvent survenir si de l'eau reste dans la chaudière par temps froid.

Remarque

- S'il n'y a pas d'eau chaude et si vous suspectez que la chaudière est gelée, communiquez avec un technicien ou un professionnel agréé.
- Cette chaudière ne nécessite que peu d'entretien, mais un technicien qualifié doit la vérifier au début de la saison de chauffage ou en cas de problème.

4.5 Programme d'entretien

Entretien par l'utilisateur	
Chaque jour	<ul style="list-style-type: none"> • Assurez-vous que la zone de la chaudière soit libre de tout matériau combustible et de tout contaminant atmosphérique. • Vérifiez la jauge de température et de pression pour détecter toute pression supérieure à la normale.
Chaque mois	<ul style="list-style-type: none"> • Inspectez visuellement la tuyauterie d'évacuation d'aération pour y détecter tout blocage ou toute fuite. • Inspectez visuellement les flammes du brûleur. • Inspectez la trappe à condensat et les raccords en PVC.
Régulièrement	<ul style="list-style-type: none"> • Vérifiez le fonctionnement de l'interrupteur à faible niveau d'eau (LWCO) afin de vous assurer qu'il est approprié.
Aux six mois	<ul style="list-style-type: none"> • Inspectez les tuyaux (gaz et eau) de la chaudière afin de vous assurer qu'ils ne fuient pas. • Testez la soupape de détente afin de s'assurer qu'elle fonctionne normalement.
Saison sans chauffage	<ul style="list-style-type: none"> • Éteindre la chaudière (à moins qu'elle ne soit utilisée pour l'eau chaude sanitaire).

Technicien de service (Consultez les consignes suivantes)

Démarrage annuel	<p>Généralités :</p> <ul style="list-style-type: none"> • Corrigez les problèmes signalés. • Inspectez l'intérieur ; nettoyez et utilisez un aspirateur, au besoin. • Nettoyez la trappe à condensat avant de la remplir d'eau fraîche. • Assurez-vous qu'il n'y a pas de fuites (eau, gaz, combustion, condensat). • Assurez-vous que les conduits d'aération et de combustion sont en bon état et bien scellés. • Vérifiez la pression d'eau du système, la tuyauterie du circuit et le réservoir d'expansion. • Vérifiez les paramètres de commande. • Vérifiez le détecteur de flamme et d'ignition (le nettoyer et le remettre en place). • Vérifiez le raccordement et le câblage. • Inspectez la flamme (elle doit être stable et uniforme). • Inspectez le signal émis par la flamme. <p>S'il est nécessaire de corriger la combustion ou le rendement :</p> <ul style="list-style-type: none"> • Rincez l'échangeur thermique. • Retirez et nettoyez le filtre d'arrivée d'air.
------------------	---



AVERTISSEMENT

- Suivre les procédures d'entretien et de réparation dans ce manuel et dans la documentation sur les composants, inclus avec la chaudière. Ne pas effectuer d'entretien ou de réparation peut entraîner des dommages à la chaudière ou au système.
- Ne pas suivre les instructions dans ce manuel et dans la documentation sur les composants peut entraîner des blessures graves, la mort ou d'importants dommages matériels.
- La chaudière devrait être inspectée annuellement uniquement par un technicien de service qualifié. De plus, la maintenance et l'entretien de la chaudière doivent être effectués pour en assurer l'efficacité et la fiabilité maximales. L'absence d'entretien et de réparation de la chaudière et du système peut entraîner une défaillance de l'équipement.
- Risque de décharge électrique – Coupez l'alimentation de la chaudière avant d'effectuer toute opération d'entretien sur la chaudière, sauf indication contraire dans ce manuel d'instruction. Ne pas couper l'alimentation électrique peut entraîner une décharge électrique, des blessures graves ou la mort.

Résolution des problèmes signalés

Inspectez et corrigez tous les problèmes signalés par le propriétaire avant de continuer.

Inspection de la zone d'installation

1. Vérifiez si la zone de la chaudière est libre de tout matériau combustible, d'essence ou d'autres vapeurs et liquides inflammables.
2. Vérifiez si la zone d'arrivée d'air est exempte de tout contaminant mentionné dans le Manuel d'installation et de fonctionnement. Si l'un de ces éléments est présent aux alentours de l'entrée d'air de la chaudière, il doit être retiré. S'il ne peut être retiré, réinstallez les tuyaux de ventilation conformément au Manuel d'installation et de fonctionnement.

Inspection de l'intérieur de la chaudière

1. Retirez le couvercle avant et inspectez l'intérieur de la chaudière.
2. Aspirez tout dépôt se trouvant dans la chaudière et sur les composants. Retirez toute obstruction.

Nettoyage de la trappe à condensat

1. Inspectez la conduite d'évacuation des condensats, les raccords de condensat et la trappe à condensat.
2. Retirez tout dépôt de la trappe.
3. Remplissez d'eau fraîche jusqu'à ce que l'eau s'écoule par le drain.

Vérification de tous les tuyaux en cas de fuites

Réparez toute fuite du système ou de la chaudière. L'apport continu d'eau d'appoint réduit la durée de vie de la chaudière. Les minéraux risquent de s'accumuler, réduisant ainsi le transfert thermique et entraînant une surchauffe de l'échangeur thermique pouvant aller jusqu'à la panne. Une fuite d'eau peut également causer d'importants dommages matériels.

1. Inspectez toutes les canalisations d'eau et tous les tuyaux à gaz et assurez-vous qu'ils sont étanches.
2. Recherchez des signes de fuites dans les conduites avant de corriger les problèmes trouvés.

Vérification du système d'évacuation de la combustion et de la tuyauterie de ventilation

1. Inspectez visuellement l'ensemble du système d'évacuation des gaz de combustion et de la tuyauterie de ventilation pour y détecter tout blocage, toute détérioration ou toute fuite. Réparez tout joint montrant des signes de fuite. Assurez-vous que les tuyaux d'entrée d'air sont raccordés et correctement scellés (si installés).
2. Assurez-vous que l'évent de la chaudière et l'arrivée d'air sont propres et libres de toute obstruction.



AVERTISSEMENT

Ne pas se conformer aux inspections ci-dessus peut entraîner des blessures graves ou la mort.

Vérification du circuit d'eau

1. Assurez-vous que tous les composants du système sont correctement installés et en état de fonctionnement.
2. Vérifiez la pression de remplissage en eau froide du système. Assurez-vous qu'elle est correcte (elle doit être de 82,7 kPa (12 lb/po²) au minimum).
3. Surveillez la pression du système lors du réchauffage de la chaudière (pendant l'essai) pour s'assurer que la pression ne monte pas trop haut.

Remarque

- Si le système contient du glycol, vérifiez que la concentration est appropriée, comme le recommande le fabricant.
 - Une augmentation excessive de la pression indique un problème de performance ou de taille du réservoir d'expansion.
4. Inspectez les événements automatiques et les séparateurs d'air. Retirez les bouchons des événements et appuyez brièvement sur la soupape pour rincer l'événement.
 5. Remettez les bouchons en place. Assurez-vous que les événements ne fuient pas. Remplacez tout événement qui fuit.

Vérification du réservoir d'expansion

- Les réservoirs d'expansion fournissent de l'espace aux mouvements de l'eau dans le système de chauffage, qui prend de l'expansion lorsque la température augmente et diminue de volume lorsqu'il y a un refroidissement.
- Effectuez des vérifications annuelles, telles que recommande le fabricant, pour veiller au bon fonctionnement de l'appareil.

Vérification des soupapes de détente

1. Inspectez la soupape de détente et soulevez le levier pour vérifier l'écoulement. Avant d'utiliser toute soupape de détente, assurez-vous qu'elle se vide dans un endroit sûr afin d'éviter des brûlures graves potentielles.

Remarque

Les soupapes de sécurité doivent être inspectées **au moins une fois tous les trois ans** par un entrepreneur en plomberie agréé ou un organisme d'inspection autorisé, pour s'assurer que le produit n'a pas été affecté par des conditions d'eau corrosive et que la soupape et la conduite de refoulement n'ont pas été altérées ou modifiées illégalement.



AVERTISSEMENT

- Certaines conditions naturelles peuvent corroder la soupape ou ses composants avec le temps, rendant la soupape inopérante. De telles conditions ne sont pas détectables, à moins que la soupape et ses composants soient physiquement enlevés et inspectés. Cette inspection doit être effectuée par un entrepreneur en plomberie ou un organisme d'inspection autorisé - non par le propriétaire. Ne pas faire inspecter la soupape de détente de la chaudière conformément aux directives peut entraîner une accumulation de pression dangereuse pouvant causer des blessures graves, la mort ou des dommages matériels importants.
- Après l'installation, le levier de la vanne doit être utilisé **au moins une fois par an** pour s'assurer que la canalisation n'est pas obstruée. Certains dépôts de minéraux d'origine naturelle peuvent adhérer à la soupape, la rendant inopérante. Lors de l'utilisation manuelle du levier, l'eau sera évacuée et des précautions doivent être prises pour éviter tout contact avec l'eau chaude et éviter des dégâts d'eau.
- Avant d'utiliser le levier, assurez-vous qu'une conduite de refoulement est raccordée à cette soupape pour diriger l'écoulement de l'eau chaude de la soupape vers un endroit d'élimination approprié. Sinon, des blessures graves peuvent en résulter. S'il n'y a pas d'écoulement d'eau, cela signifie que la soupape ne fonctionne pas. Arrêtez la chaudière jusqu'à ce qu'une nouvelle soupape de détente soit installée.

2. Après avoir respecté les consignes de mise en garde ci-dessus, si la soupape de détente suinte ou ne se referme pas correctement, il faut la remplacer. Assurez-vous que le suintement est causé par la soupape de détente et non par la surpression du système en raison d'un engorgement ou d'un sous-dimensionnement du réservoir d'expansion.

Inspection des électrodes détecteurs de flamme et d'ignition

1. Retirez les électrodes détecteurs de flamme et d'ignition de l'échangeur thermique de la chaudière.
2. Retirez tout dépôt accumulé sur l'électrode détecteur de flamme et d'ignition. Si les électrodes ne peuvent pas être nettoyées de manière satisfaisante, il faut les remplacer par des neuves.
3. Remettre en place les électrodes détecteurs de flamme/ignition en vous assurant que le joint est en bon état et correctement positionné.

Vérification du câblage de mise à la terre pour l'ignition

1. Assurez-vous que le fil de mise à la terre est en bon état et qu'il est fixé au boîtier de la chaudière de façon sécuritaire.
2. Vérifiez la continuité du câblage de mise à la terre en utilisant un testeur de continuité.
3. Remplacez les fils de mise à la terre si la continuité n'est pas satisfaisante.

Vérification de tous les câblages de la chaudière

Inspectez tout le câblage de la chaudière afin de vous assurer que les fils sont en bon état et fixés solidement.

Vérification des paramètres de commande

1. Sur le panneau avant, ouvrez le menu Données d'état et vérifiez tous les réglages. Les ajuster, au besoin.
2. Vérifiez les paramètres des limites externes (le cas échéant) et ajustez-les, au besoin.

Exécution du démarrage et des vérifications

1. Allumez la chaudière et assurez-vous qu'elle fonctionne correctement.
2. Vérifiez la pression de remplissage en eau froide est correcte et que la pression de fonctionnement n'est pas trop élevée.

Vérification de la flamme du brûleur

1. Inspectez la flamme par la fenêtre d'observation.
2. Si la flamme est trop élevée ou pas assez pour être satisfaisante, vérifiez s'il y a des obstructions dans la ventilation et assurez-vous que le filtre d'arrivée d'air est propre.

Présentation au propriétaire

1. Revoyez le Manuel d'information de l'utilisateur avec le propriétaire.
2. Mettez l'accent sur la nécessité d'effectuer un programme d'entretien.
3. Rappelez-lui qu'il doit appeler un entrepreneur agréé si la chaudière ou le système ne fonctionne pas de façon appropriée.
4. Rappelez-lui de suivre la procédure d'arrêt adéquate et de planifier un démarrage annuel au début de la prochaine saison de chauffage.

Rinçage de l'échangeur thermique

ATTENTION

Le rinçage de l'échangeur thermique est une procédure plutôt compliquée. Lisez les consignes suivantes avant de tenter de réaliser cette procédure. Si vous n'êtes pas sûr de vous concernant l'une des étapes de la procédure, communiquez avec un technicien ou un professionnel agréé. N'oubliez pas qu'un entretien incorrect risque d'annuler votre garantie.

Pour plus de détails sur l'emplacement des pièces, reportez-vous à la section « 2.2 Composants de la chaudière » à la page 6.

Préparez les éléments suivants avant de rincer l'échangeur thermique :

- Un seau de 19 L (5 gallons) ou plus
- Solution de nettoyage diluée à l'eau
- 3 tuyaux
- Une pompe de circulation d'eau
- 2 robinets de chasse (s'ils ne sont pas installés)

Remarque

Avant de rincer l'échangeur thermique, installez des robinets de chasse supplémentaires (« A » et « B ») sur la tuyauterie près de la chaudière (inclus dans le système d'admission Navien).

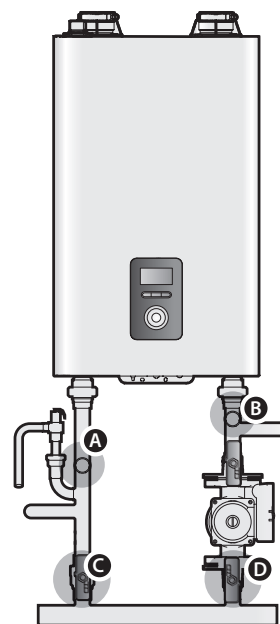

Pour rincer l'échangeur thermique :

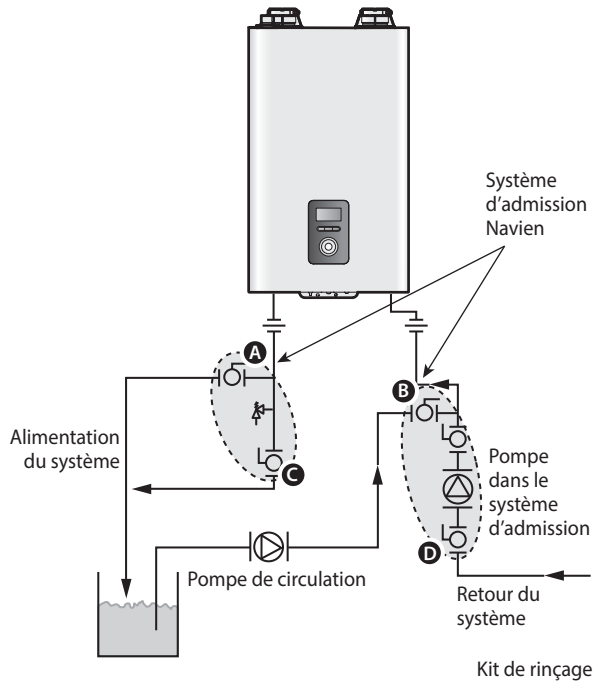

1. Appuyez sur le bouton marche/arrêt sur le panneau avant pour éteindre la chaudière.
2. Coupez l'alimentation électrique de la chaudière.
3. Fermez les vannes « C » et « D » sur les conduites d'alimentation et de retour d'eau.
4. Connectez un tuyau à la vanne « A » avant d'en placer l'extrémité libre dans le seau.
5. Connectez l'un des tubes à l'orifice de sortie de la pompe de circulation et à la conduite de retour d'eau au niveau de la vanne « B ».
6. Connectez un tuyau à l'orifice d'entrée de la pompe de circulation et placez l'extrémité libre dans le seau.

7. Versez la solution de nettoyage dans le seau.
8. Ouvrez les vannes « A » et « B ».
9. Allumez la pompe de circulation et laissez la solution circuler dans la chaudière. Reportez-vous à la documentation du fabricant pour plus d'information sur la durée d'utilisation de la pompe de circulation.
10. Rincez la solution de nettoyage de la chaudière :
 - a. Retirez l'extrémité libre du tuyau de vidange du seau et placez-la dans le tuyau d'écoulement du condensat ou dans la cuve à lessive (à l'endroit où la chaudière se vidange).
 - b. Fermez la vanne « B » et ouvrez la vanne « D ». N'ouvrez pas encore la vanne « D ».
 - c. Laissez l'eau circuler dans la chaudière pendant 5 minutes.
 - d. Fermez la vanne « A » et ouvrez la vanne « C ».
11. Déconnectez tous les tubes et vannes.
12. Rebranchez l'alimentation électrique de la chaudière.
13. Appuyez sur le bouton marche/arrêt du panneau avant pour allumer la chaudière.

5. Dépannage

5.1 Résoudre les problèmes fondamentaux

En cas de problème avec la chaudière, référez-vous au tableau ci-dessous pour voir les solutions possibles. Les codes d'erreur qui apparaissent sur l'afficheur du panneau avant sont expliqués dans la section suivante.

Pour les problèmes moins graves, la réinitialisation de la chaudière peut permettre de résoudre le problème. Pour réinitialiser la chaudière, appuyez sur le bouton Retour (↶) sur le panneau avant.

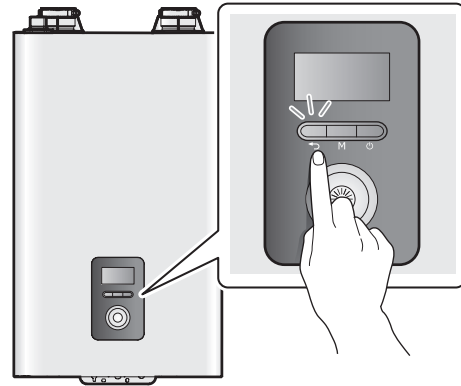

Si vous réinitialisez la chaudière et essayez les solutions proposées ci-dessous, mais que le problème persiste, communiquez avec un technicien ou un professionnel agréé ou le service technique au 1-800-519-8794 pour obtenir des consignes concernant l'entretien.

Problème	Cause(s) possible(s)	Que faire ?
Mauvais fonctionnement du côté du chauffage des locaux	Le réglage de température est-il trop bas ?	Vérifiez le réglage de température de la chaudière. Reportez-vous à la section « 3.2 Réglage de la température » à la page 9.
	Le système est-il alimenté électriquement ou est-il en veille ?	Assurez-vous que le système est alimenté et connecté à une prise de courant avec la tension qui convient. Appuyez sur le bouton marche/arrêt et augmentez la température de consigne. Assurez-vous que la chaudière est allumée.
	Le système produit-il de l'eau chaude sanitaire ?	Lorsque l'appareil fonctionne pour produire de l'eau chaude sanitaire, le côté chauffage ne fonctionne pas.

5.2 Comprendre les codes d'erreur

Si un code d'erreur apparaît sur le panneau avant, reportez-vous au tableau ci-dessous pour découvrir la définition correspondante et la solution possible au problème lié au code d'erreur.

Code d'erreur	Origine	Autodiagnostic/action
E001	Température excessive de l'échangeur thermique	Réinitialisation automatique / allumage après réinitialisation
E003	Panne d'allumage	Réinitialisation manuelle / allumage après réinitialisation
E004	Détection d'une fausse flamme	Réinitialisation automatique
E012	Perte de flamme	Réinitialisation manuelle / allumage après réinitialisation
E016	Surchauffe de l'échangeur thermique	Réinitialisation manuelle / allumage après réinitialisation
E030	Fonctionnement anormal : température d'évacuation	Réinitialisation automatique / allumage après réinitialisation
E046	Fonctionnement anormal : capteur de surchauffe de l'échangeur thermique	Réinitialisation automatique
E047	Fonctionnement anormal : thermostat d'évacuation	Réinitialisation automatique / allumage après réinitialisation
E060	Fonctionnement anormal : buse double	Alarme
E031	Surchauffe du brûleur	Réinitialisation manuelle
E109	Fonctionnement anormal : moteur du ventilateur	Réinitialisation manuelle / allumage après réinitialisation
E110	Conduit d'évacuation fermé	Réinitialisation manuelle / allumage après réinitialisation
E205	Fonctionnement anormal : thermistance d'alimentation pour le chauffage	Réinitialisation automatique
E218	Fonctionnement anormal : thermistance de retour pour le chauffage	Alarme
E278	Fonctionnement anormal : thermistance d'alimentation du système	Alarme
E279	Fonctionnement anormal : thermistance de retour du système	Alarme
E291	Limite d'inversion d'approvisionnement/retour	Réinitialisation manuelle / allumage après réinitialisation
E302	Bas niveau de pression	Réinitialisation manuelle
E352	Pression élevée de l'eau	Réinitialisation automatique
E353	Fonctionnement anormal : capteur pression de l'eau	Réinitialisation automatique
E480	Fonctionnement anormal : capteur de température du réservoir d'eau chaude sanitaire	Alarme / réinitialisation manuelle / allumage après réinitialisation
E515	Fonctionnement anormal : composant de la carte PCB	Alarme / réinitialisation manuelle / allumage après réinitialisation
E517	Fonctionnement anormal : réglage du commutateur DIP (carte PCB)	Réinitialisation manuelle / allumage après réinitialisation
E594	Fonctionnement anormal : EEPROM (carte PCB)	Alarme
E615	Fonctionnement anormal : MCU	Alarme / réinitialisation automatique / allumage après réinitialisation
E736	Fonctionnement anormal : Communication en cascade	Alarme
E740	Fonctionnement anormal : capteur de température extérieure	Alarme
E777	Fonctionnement anormal : limite de l'interrupteur LWCO (appareil externe)	Réinitialisation automatique
E782	Fonctionnement anormal : communication de la chaudière	Alarme
E784	Fonctionnement anormal : communication du contrôleur de zone (appareil externe)	Alarme

Si ces solutions ne permettent pas de résoudre le problème, communiquez avec l'assistance technique au 1-800-519-8794.

GARANTIE LIMITÉE NAVIEN, INC.

Entrée en vigueur

La garantie limitée calculée au prorata de 10/15 ans sur les échangeurs thermiques, la garantie limitée de 3/5 ans sur les pièces et la garantie limitée de 1 an sur la main-d'œuvre (« Garantie ») décrite aux présentes couvre les défauts de matériaux et de fabrication quand la chaudière NFB de Navien (« Produit ») est installée par un entrepreneur ou un plombier dûment agréé et utilisée en stricte conformité avec les instructions du Manuel d'installation et de fonctionnement, selon les conditions du présent document de garantie. Une installation ou une utilisation incorrecte aura pour effet d'annuler cette garantie. La présente garantie est en vigueur à partir de la date d'installation et s'adresse au premier acheteur et aux propriétaires suivants, mais seulement tant que le produit demeure à l'emplacement d'installation d'origine. La présente garantie inclut une garantie limitée et une garantie calculée au prorata, selon la description ci-dessous.

Qu'est-ce qui est couvert par la garantie ?

Selon les conditions décrites aux présentes, Navien s'engage à réparer ou à remplacer le produit couvert ou toute pièce ou tout composant présentant un défaut de matériaux ou de fabrication pendant une période de cinq (5) ans pour les pièces et de douze (12) ans pour l'échangeur thermique. Navien paiera les frais de main-d'œuvre nécessaires à la réparation, à condition que l'accord préalable écrit de Navien ait été obtenu et en accord avec le guide d'affectation approuvée de la main d'œuvre de Navien pendant une période d'un (1) an à partir de la date d'installation. Toutes les pièces utilisés pour la réparation doivent être des pièces certifiées de Navien. Tous les travaux de réparation et de remplacement doivent être effectués par une personne ou une entreprise de service détenant la certification nécessaire pour effectuer ce type de réparation.

Si le produit est présentement ou a précédemment été utilisé pour une autre application que l'installation dans une résidence unifamiliale, (« Utilisation commerciale »), la durée de garantie pour les pièces sera réduite à trois (3) ans et la garantie pour l'échangeur thermique à dix (10) ans.

Au cours de la période de garantie applicable, le remplacement du produit ou de composants peut être autorisé par Navien exclusivement. Navien n'autorise aucune personne ou entreprise à assumer en son nom quelque obligation ou responsabilité que ce soit en lien avec le remplacement du produit ou de ses composants. S'il est établi, dans le cadre de la garantie, que la réparation ou le remplacement d'une pièce n'est pas réalisable, le produit sera remplacé par un produit neuf présentant une capacité en BTU égale ou supérieure au produit concerné. Le composant ou le produit de remplacement sera uniquement garanti durant la partie restante avant expiration de la période de garantie applicable du composant ou du produit d'origine.

L'échangeur thermique est couvert par la garantie limitée calculée au prorata de Navien pour produits résidentiels portant sur les défauts de matériaux et de fabrication, à un coût pour le client égal à un pourcentage du prix de vente suggéré par le

fabricant (PDSF) au moment où la réclamation dans le cadre de la garantie est approuvée par Navien, tel qu'indiqué ci-dessous dans le Tableau de couverture pour les échangeurs thermiques uniquement. Cette garantie calculée au prorata s'applique exclusivement au remplacement de l'échangeur thermique et n'inclut pas la main-d'œuvre, les frais d'expédition, les pièces supplémentaires, la livraison ni l'installation. Afin d'obtenir cette garantie, le client doit déboursier le montant calculé au prorata applicable, tel qu'indiqué ci-dessous dans le Tableau de couverture pour les échangeurs thermiques uniquement. Lorsque le client aura payé le montant calculé au prorata, Navien expédiera l'échangeur thermique directement au fournisseur de service.

Tableau de couverture pour la main-d'œuvre et les pièces uniquement			
Résidentiel*		Commercial	
Main-d'œuvre	1 an	Main-d'œuvre	1 an
Pièces	5 ans	Pièces	3 ans

* S'applique seulement aux emplacements résidentiels unifamiliaux.

Tableau de couverture pour les échangeurs thermiques uniquement		
Résidentiel*		Commercial
Années	Pourcentage payé par le client	Années
1 à 12	0 %	10
13	50 %	
14	60 %	
15	70 %	

* S'applique seulement aux emplacements résidentiels unifamiliaux.

Quelle est la procédure à suivre pour obtenir le service ?

Communiquez avec l'installateur d'origine du produit Navien. L'installateur communiquera avec Navien pour signaler le problème. Si l'installateur d'origine ne peut pas être identifié ou si vous choisissez de ne plus utiliser les services de ce fournisseur, vous pouvez choisir tout fournisseur de service dûment agréé pour effectuer la réparation nécessaire. Avant de procéder à toute activité de service, l'installateur ou le fournisseur de service doit se conformer aux procédures de service de garantie et de politique de retour de Navien, telles que publiées sur le site Web de Navien, qui exigent entre autres de communiquer avec le service de soutien technique de Navien au 1-800-519-8794, option 2.

Une preuve de la date d'installation d'origine doit être fournie à Navien. Sur demande de Navien, le produit ou le composant défectueux doit être retourné à Navien. Lorsque le produit est installé dans une construction neuve, la date d'installation sera établie comme étant la date à laquelle l'utilisateur final prend possession du bien immobilier. Si une preuve de la date d'installation n'est pas disponible, une date suivant de six mois la date de fabrication sera utilisée.

Qu'est-ce qui n'est pas couvert ?

La garantie limitée de Navien sera jugée nulle si l'un des faits suivants se produit :

- Installation non conforme, y compris, mais sans s'y limiter : installation en violation des réglementations, lois ou codes de la construction applicables; qualité de l'eau inadéquate; dommages occasionnés par le condensat; ventilation inappropriée; type de gaz incorrect; pression de l'eau incorrecte; absence de bac de drainage; conversion inappropriée du gaz naturel au propane, réinstallation dans un autre emplacement, etc.
- Accident, usage abusif ou mauvaise utilisation, y compris, mais sans s'y limiter : installation pour une utilisation autre que les utilisations recommandées, défaut de suivre les instructions du Manuel d'installation et de fonctionnement ou de s'y conformer, etc.
- Entretien incorrect, y compris, mais sans s'y limiter : accumulation de tartre, blocage de la ventilation, absence d'entretien, etc.
- Modification, altération, ajout de composants non approuvés ou application incorrecte du produit, quelle qu'elle soit.
- Tout dommage provoqué par des conditions locales défavorables, y compris, mais sans s'y limiter : qualité de l'eau, dépôt d'eau dure, dépôts d'oxyde de calcium ou de minéraux, fonctionnement dans un environnement corrosif, modifications de l'odeur ou du goût de l'eau qui ont effet indésirable sur l'appareil, etc.
- Dommages ou problèmes causés par des problèmes d'écoulement du gaz, des surtensions électriques, une inondation, un incendie, le gel, une température externe anormale, un cas de force majeure, une émeute ou une catastrophe naturelle.
- Problèmes de rendement causés par le dimensionnement incorrect de la chaudière, de la conduite d'arrivée de gaz, de la connexion de ventilation, des ouvertures d'air de combustion, de la tension électrique, des câbles ou des fusibles ou de tout autre composant ou toute autre pièce ou spécification.
- Vibration et bruit, sauf s'ils sont causés par un défaut de matériaux ou de fabrication. Toute autre cause autre que les défauts de matériaux et de fabrication.
- Utilisation du produit quand la température de l'eau ne correspond pas aux limites de température réglées en usine et/ou dépasse le réglage maximal du contrôle de limite supérieure.

- Soumission de l'échangeur thermique à des pressions ou à des cadences de chauffage supérieures ou inférieures à celles indiquées sur la plaque signalétique, ou retrait ou modification de la plaque signalétique.
- Installation en dehors des États-Unis ou du Canada.
- Conversion incorrecte du gaz naturel au propane liquide ou du propane liquide au gaz naturel, ou tentative d'utilisation avec un type de gaz non spécifié pour la chaudière.
- Dommages intentionnels ou accidentels.

Aucune garantie n'est offerte pour tout produit acheté par Internet ou auprès de tout installateur ayant obtenu le produit auprès d'un fournisseur ou d'un distributeur non agréé par Navien.

Limitations de garantie

À L'EXCEPTION DES CONDITIONS EXPRESSÉMENT DÉCRITES AUX PRÉSENTES, AUCUNE AUTRE GARANTIE EXPLICITE OU IMPLICITE N'EST OFFERTE, Y COMPRIS, MAIS SANS S'Y LIMITER, TOUTE GARANTIE DE QUALITÉ MARCHANDE OU D'ADÉQUATION À UN USAGE PARTICULIER EN SUS DE LA DESCRIPTION DE GARANTIE AUX PRÉSENTES; EN OUTRE, NAVIEN NE SAURAIT EN AUCUN CAS ÊTRE TENUE RESPONSABLE DES DOMMAGES INDIRECTS, CONSÉCUTIFS, SPÉCIAUX, ACCESSOIRES OU DE DOMMAGES-INTÉRÊTS PUNITIFS OU AUTRES DOMMAGES SEMBLABLES POUVANT SURVENIR, Y COMPRIS LES PERTES DE PROFITS, LES DOMMAGES PERSONNELS OU À LA PROPRIÉTÉ, LA PERTE D'USAGE, LES INCONVÉNIENTS OU LA RESPONSABILITÉ DÉCOULANT D'UNE INSTALLATION, D'UN ENTRETIEN OU D'UNE UTILISATION INAPPROPRIÉS DU PRODUIT. TOUTE GARANTIE IMPLICITE DE QUALITÉ MARCHANDE OU D'ADÉQUATION À UN USAGE PARTICULIER RELEVANT DES LOIS DE L'ÉTAT EST LIMITÉE À LA PÉRIODE DE GARANTIE ÉNONCÉE AUX PRÉSENTES, SAUF SI LA PÉRIODE DE COUVERTURE INDIQUÉE PAR LES LOIS DE L'ÉTAT EST MOINDRE.

Aucune partie n'est autorisée à offrir quelque autre garantie que ce soit au nom de Navien. Certains États n'autorisent pas les exclusions ou les limitations des dommages indirects ou accessoires ou de la durée d'une garantie implicite, ce qui signifie que les limitations indiquées ci-dessus pourraient ne pas s'appliquer à votre situation.

La présente garantie limitée vous donne des garanties juridiques particulières et vous pourriez avoir d'autres droits, qui varient d'un État à un autre.

Notes

Notes

Notes

User's Information Manual

NFB Condensing Boilers

Getting Service

If your boiler requires service, you have several options for getting service:

- Contact Technical Support at 1-800-519-8794 or on the website: www.navien.com.
- For warranty service, always contact Technical Support first.
- Contact the technician or professional who installed your boiler.
- Contact a licensed professional for the affected system (for example, a plumber or electrician).

When you contact Technical Support, please have the following information at hand:

- Model number
- Serial number
- Date purchased
- Installation location and type
- Error code, if any appears on the front panel display.

Version: 1.1 (July 4, 2018)



800.519.8794 | www.Navien.com
20 Goodyear Irvine, CA 92618